





## Sicherheitswarnungen

### Achtung:

- Verwenden Sie das Produkt niemals für andere als die in diesem Handbuch aufgeführten Zwecke.
- Lesen Sie bitte aufmerksam die Bedienungsanleitung, bevor Sie dieses Produkt verwenden.
- Entfernen Sie bitte vor der Verwendung alle Verpackungsteile.
- Verwenden Sie nur den im Lieferumfang enthaltenen Netzstecker, um Schäden am Produkt zu vermeiden.
- Halten Sie bitte beim Ausstecken des Netzteils immer das Netzteil mit der Hand fest. Ziehen Sie nicht am Kabel!
- Wenn das Gerät über einen längeren Zeitraum nicht benutzt werden soll: Netzstecker ziehen, Wasser entleeren, Gerät reinigen, komplett trocknen lassen.
- Gerät während des Gebrauchs nicht hochheben oder bewegen.
- Die in dieser Gebrauchsanleitung aufgeführten Vorsichtsmaßnahmen dienen dazu, eine sichere und ordnungsgemäße Verwendung des Aroma Verneblers zu gewährleisten, um so den Benutzer oder andere Personen vor Gefahren und das Gerät vor Beschädigung zu schützen.
- **ACHTUNG:** Die Gebrauchsanleitung enthält wichtige Sicherheitshinweise. Beachten Sie bitte unbedingt die nachfolgenden Hinweise!

### Warnung:

-  • Dieses Gerät darf nicht von Personen mit eingeschränkten physischen, sensorischen oder geistigen Fähigkeiten benutzt werden, wenn sie nicht vorher in den sicheren Gebrauch des Gerätes eingewiesen wurden und die damit verbundenen Gefahren verstanden haben.
-  • Stellen Sie die Verwendung des Gerätes sofort ein und ziehen Sie den Netzstecker, sobald Rauch, anormaler Geruch, ungewöhnliche Geräusche oder andere Anomalien auftreten.
-  • Modifizieren, reparieren oder demontieren Sie dieses Gerät nicht, da dies sonst zu Feuer, Stromschlag oder anderen Schäden führen kann.
-  • Wenn dieses Gerät über einen längeren Zeitraum nicht verwendet wird, muss es vom Stromnetz getrennt und das restliche Wasser entfernt werden. Andernfalls kann es zu einer Fehlfunktion oder zu einem elektrischen Schlag kommen.
- Das Gerät muss immer vom Stromnetz getrennt werden, bevor es gereinigt oder gewartet wird.
- Bitte vermeiden Sie, ätherisches Öl auf die Außenseite des Gerätes oder auf Möbel zu tropfen. Wenn dies versehentlich passiert, wischen Sie es umgehend ab, um eine Verfärbung der Außenseite des Gerätes oder der Möbel zu vermeiden.
- Dieses Gerät ist kein Medizinprodukt. Nur als Duftgerät verwenden, nicht zur Inhalation.
- Bei Schwangerschaft, Lungenerkrankungen, Krebs, Epilepsie oder anderen Krankheiten, konsultieren Sie bitte Ihren Arzt oder Heilpraktiker. Beenden Sie die Verwendung des Gerätes und öffnen Sie die Fenster zur Belüftung, wenn Sie sich unwohl fühlen.
- Fassen Sie das Gerät und die Steckdose nicht mit nassen Händen an und lassen Sie kein Wasser oder sonstige Flüssigkeiten über oder in das Gerät laufen, da dies zu einem Stromschlag führen kann.



**Dieses Gerät ist KEIN Spielzeug. Nicht für Kinderhände geeignet. Bewahren Sie das Gerät, alle Teile / Komponenten und das Netzkabel außerhalb der Reichweite von Kindern auf. Kinder sollten beaufsichtigt werden, um sicherzustellen, dass sie nicht mit diesem Gerät spielen.**

**Bitte verwenden Sie den Aroma Vernebler nur unter Aufsicht eines Erwachsenen. Lesen Sie bitte die Anleitung und alle Warnhinweise vor der ersten Benutzung!**

**Die wechselbaren Ohren könnten verschluckt werden und zum Ersticken führen. Daher dürfen diese Teile nicht in der Reichweite von Kindern aufbewahrt werden.**

**Um Brände, Stromschläge, Verletzungen oder Schäden zu vermeiden, darf das Gerät nicht in folgenden Bereichen verwendet werden:**  
- Umgebungen mit direkter Sonneneinstrahlung und damit hohen Temperaturen  
- in der Nähe von Zündquellen  
- in der Nähe von unter Druck stehenden Behältern und Brennstoffen

### Vorsicht:

1. Das Gerät aufrecht, an einem sicheren Ort und auf einer festen, kippstabilen Unterlage aufstellen. Nicht auf einen Teppich, Holzmöbel, polierte oder andere empfindliche Oberflächen stellen.
2. Verwenden Sie einen geeigneten Messbecher, um das Wasser in den Wassertank zu füllen. Niemals direkt am Wasserhahn befüllen. Das Gerät muss vor dem Befüllen immer vom Stromnetz getrennt werden!
3. Bitte beachten Sie immer die rot markierte maximale Füllstandsanzeige und überfüllen Sie den Tank nicht, um Schäden am Gerät zu vermeiden.
4. Halten Sie Wasser vom Luftauslass fern.
5. Für beste Ergebnisse empfehlen wir Ihnen, 100 % naturreine ätherische Öle oder Duftmischungen zu verwenden. Künstliche Düfte und Aromen können das Gerät verunreinigen oder beschädigen.
6. Ziehen Sie immer den Netzstecker, wenn Sie das Gerät befüllen, reinigen oder zeitweise nicht verwenden wollen.
7. Entfernen Sie die Abdeckungen nicht während des Betriebs.
8. Eine permanente Verwendung des Aroma Verneblers kann langfristig zur Beschädigung des Produktes führen und seine Lebensdauer verkürzen.
9. Verwenden Sie keine anderen Flüssigkeiten außer Wasser und 100 % naturreine ätherische Öle oder Duftmischungen. Sie können Leitungswasser oder destilliertes Wasser verwenden.
10. Wenn der Aroma Vernebler in Betrieb ist, darf das Gerät nicht abgedeckt werden.
11. Gerät nur in Innenräumen und bei Temperaturen von 10 °C bis 30 °C verwenden. Nicht für Feuchträume geeignet.
12. Nicht in Wasser oder andere Flüssigkeiten tauchen.
13. Ist das Gerät heruntergefallen, Netzstecker ziehen.
14. Nach dem Gebrauch ausschalten, Wasser ausgießen, Gerät reinigen und an einem trockenen Ort aufbewahren.
15. Dieses Gerät ist NUR für den PRIVATEN GEBRAUCH gedacht. Es darf nur für die hier beschriebenen Zwecke genutzt werden. Nur das vom Hersteller empfohlene Zubehör verwenden. Das gilt im Besonderen für das mitgelieferte Netzteil.
16. Bei Schäden an den elektrischen Teilen, insbesondere bei schadhaftem Kabel, darf das Gerät nicht in Betrieb genommen werden. Bitte setzen Sie sich in diesem Fall mit uns in Verbindung oder lassen Sie das Gerät von autorisiertem Fachpersonal instand setzen. Bitte öffnen Sie keinesfalls das Gerät oder elektrische Teile davon selbst und nehmen Sie keine bauliche Veränderung vor.

## Sicherheitshinweise für die Benutzung ätherischer Öle und Duftmischungen

Bitte lesen Sie aufmerksam die beiliegende Gebrauchsanweisung und die Hinweise auf dem Etikett der von Ihnen verwendeten ätherischen Öle und Duftmischungen.

## Entsorgung

Bitte geben Sie dieses Duftgerät zur Entsorgung nicht in den allgemeinen Hausmüll, sondern übergeben Sie es bitte zum Recycling an entsprechende Sammelstellen. Diese Sammelstellen sind je nach Land und Gesetzgebung gemäß 2002/96/EG und 2006/66/EG geregelt.

Technische Änderungen am Duftgerät sowie inhaltliche Änderungen an dieser Gebrauchsanweisung behalten wir uns vor.



## Haftungsausschluss

Für Schäden, die durch unsachgemäße Nutzung entstehen oder Schäden, die durch die Verwendung von ätherischen Ölen verursacht werden, schließen wir jegliche Haftung aus.

Modell:	BLB-001
Füllmenge:	145 ml Wasser und 3 – 5 Tropfen einer naturreinen Duftmischung
Betriebsmodi:	2 oder 4 Stunden Dauerbetrieb sowie 8 Stunden im Intervallbetrieb (5 Minuten an, 5 Minuten aus)
Lichtmodi:	Pastell-Blau, Pastell-Gelb, Pastell-Lila, kontinuierlicher Farbwechsel, Licht aus
Musikmodus:	Kontinuierliche Melodie in 3 Lautstärken wählbar
Vernebelungsmenge:	36 ml pro Stunde
Ultraschallfrequenz:	1.7 MHz
Material:	Hochwertiger BPA-freier Kunststoff
Netzteil Eingang:	AC 100–240 V, 50/60 Hz

**PRIMAVERA LIFE GMBH**  
Naturparadies 1  
D-87466 Oy-Mittelberg  
[www.primaveralife.com](http://www.primaveralife.com)



PRIMAVERA®

Aroma Vernebler

*Funny Friends*

## Wichtige Informationen zu Gebrauch und Reinigung

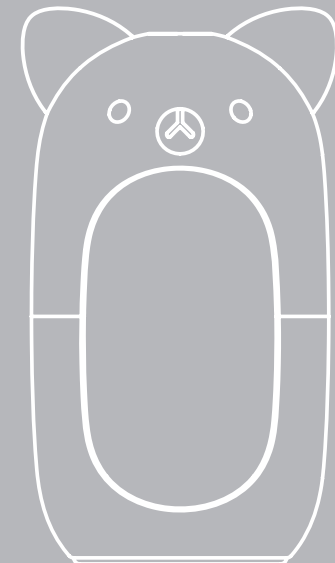

## Lieb\*er Kund\*in,

herzlichen Dank, dass Sie sich für den PRIMAVERA Aroma Vernebler Funny Friends entschieden haben.

Damit Sie sich möglichst lange an diesem hochwertigen Ultraschallvernebler erfreuen, bitten wir Sie, sich diese Gebrauchsanweisung sorgfältig durchzulesen und alle Sicherheitshinweise genau zu beachten.

Wir wünschen Ihnen viel Freude und wunderbar duftende Stunden mit diesem vielseitigen und einfach zu bedienenden Duftgerät.

Weitere Informationen zum Produkt finden Sie auf unserer Website [www.primaveralife.com](http://www.primaveralife.com).

Duftende Grüße aus dem Naturparadies im Allgäu.  
Ihr PRIMAVERA Team



## Der Duftspaß für die ganze Familie

- Wechselohren: Katze, Bär und Hase
- Entspannende Melodie: Die Naturklänge beruhigen und laden ebenso zum Einschlafen ein
- LED-Licht: Pastell-Blau, Pastell-Gelb, Pastell-Lila oder kontinuierlicher Farbwechsel, auch als Nachtlicht verwendbar
- Beduftung: 2 oder 4 Stunden Dauerbetrieb sowie 8 Stunden Intervallbetrieb

Alle Funktionen frei miteinander kombinierbar  
Sicherheitsabschaltung bei Umkippen oder leerem Wassertank

## Anwendung im Kinderzimmer

Wenn Sie den Aroma Vernebler Funny Friends in einem Kinderzimmer verwenden, achten Sie bitte darauf, die Beduftszeit (30 Minuten) sowie die Tropfenanzahl des verwendeten ätherischen Öls (3 Tropfen auf 145 ml Wasser) gering zu halten und den Raum nach Gebrauch ausreichend zu lüften.

## Produktbeschreibung

- 1 Äußerer Deckel
- 2 Unterteil
- 3 Innerer Deckel
- 4 Füllstandsanzeige
- 5 Luftauslass
- 6 Behälter
- 7 Ultraschallmembran
- 8 Taste Betriebsmodus
- 9 Taste Licht
- 10 Taste Musik
- 11 Lautsprecher
- 12 Steckerbuchse
- 13 Netzteil
- 14 Lufterinlass
- 15 Nebelauslass
- 16 Katzenohren, 1 Paar
- 17 Hasenohren, 1 Paar
- 18 Bärenohren, 1 Paar

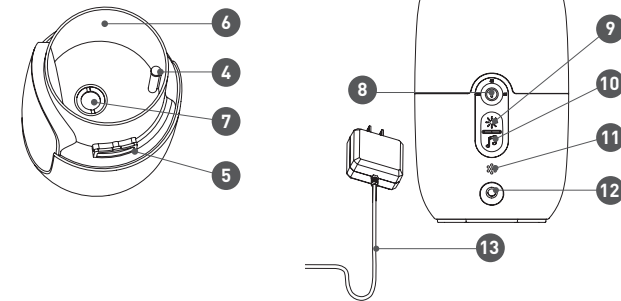

## Wechselohren

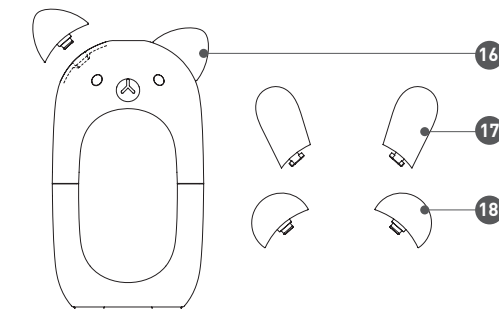

## Inbetriebnahme

1. Äußeren Deckel abnehmen.
2. Inneren Deckel abnehmen.
3. Behälter mit max. 145 ml destilliertem oder Leitungswasser befüllen. Rote Füllstandsanzeige beachten.
4. 3 – 5 Tropfen einer PRIMAVERA Duftmischung oder eines ätherischen Einzelöls ins Wasser geben.
5. Inneren Deckel aufsetzen.
6. Äußeren Deckel aufsetzen und auf korrekten Sitz achten.
7. Netzstecker in Steckdose einstecken.
8. Taste Betriebsmodus drücken, um das Gerät einzuschalten.

## Wechselohren: Anleitung zum Wechseln der Ohrenpaare

1. Zum Befestigen das Ohr in die Halterung drücken.
  2. Zum Entfernen, den oberen Deckel abnehmen und von innen gegen die Arretierung drücken.
  3. Dann das Ohr vom oberen Deckel abnehmen.
9. Der Aroma Vernebler beginnt mit der Diffusion.

## Einstellungen

Nach dem Einstecken befindet sich das Gerät im STANDBY-Modus.

### 1. Taste Betriebsmodus:

- Einmal drücken, um das Gerät einzuschalten. Die Diffusion im Dauerbetrieb beträgt 2 Stunden und wird durch die grüne LED „2H“ angezeigt. (Der LED-Farbwechsel und die Musik starten gleichzeitig.)
- Ein zweites Mal drücken und das Gerät ändert die Diffusion im Dauerbetrieb auf 4 Stunden. Dies wird durch die grüne LED „4H“ angezeigt.
- Ein drittes Mal drücken und das Gerät ändert die Diffusion in den Intervallbetrieb mit 8 Stunden (5 min an, 5 min aus). Dies wird durch die grüne LED „8H“ angezeigt.
- Ein viertes Mal drücken und die Diffusion wird ausgeschaltet.

### 2. Taste Licht

- Der Farbwechsel des LED-Lichts startet automatisch, wenn das Gerät durch die Taste Betriebsmodus eingeschaltet wird.
- Einmal drücken, um zur LED-Farbe „Pastell-Blau“ zu wechseln (Dauerlicht).
- Ein zweites Mal drücken, um zur LED-Farbe „Pastell-Gelb“ zu wechseln (Dauerlicht).

- Ein drittes Mal drücken, um zur LED-Farbe (Pastell-Lila) zu wechseln (Dauerlicht).
- Ein viertes Mal drücken und das LED-Licht wird ausgeschaltet.
- **Nachtlichtfunktion:** Der Lichtmodus kann unabhängig von den anderen Funktionen verwendet werden, indem Sie die Taste Licht im STANDBY-Modus drücken.



### 3. Taste Musik

- Die Musik startet automatisch, wenn das Gerät durch die Taste Betriebsmodus eingeschaltet wird.
- Die Lautstärke kann durch Drücken der Taste Musik in drei Stufen (LEISE, MEDIUM und LAUT) angepasst werden. Ein weiteres Drücken der Taste schaltet die Musik aus.
- **Einschlaffunktion:** Der Musikmodus kann unabhängig von den anderen Funktionen verwendet werden, indem Sie die Taste Musik im STANDBY-Modus drücken.

### Bitte beachten:

1. Geringe Unterschiede der erzeugten Nebelmenge bei unterschiedlichen Geräten sind möglich.
2. Einfluss auf die Nebelmenge haben: Beschaffenheit des Wassers, Luftfeuchtigkeit, Umgebungstemperatur und Luftzug.
3. Automatische Abschaltung, wenn das Wasser aufgebraucht ist und bei Umkippen des Verneblers.

## Reinigung und Pflege

1. Gerät vom Stromnetz trennen.
2. Äußeren Deckel abnehmen.
3. Inneren Deckel abnehmen.
4. Wasser auf der gegenüberliegenden Seite des Luftauslasses ausgießen. Es darf kein Wasser in den Luftauslass gelangen!
5. Das Wasser in den Abfluss gießen.
6. Wattestäbchen und neutrale Reinigungsmittel verwenden. Mit reichlich Wasser ausspülen. Nach jeder Anwendung reinigen!

### Achtung:

- Bitte stets nach jedem Gebrauch und vor jedem Duftwechsel reinigen.
- Täglich das verwendete Wasser gegen frisches tauschen.
- Inneren und äußeren Deckel sowie Unterteil mit einem weichen Tuch reinigen.
- Wassertank mit einem weichen, feuchten Tuch reinigen.
- Keine korrosiven, ätzenden oder abrasiven Reinigungsmittel verwenden.
- Bei stärkerer Verschmutzung eine milde Spülmittellösung verwenden.
- Keramikscheibe der Ultraschallmembran vorsichtig mit einem in Alkohol getränkten Wattestäbchen abreiben und darauf achten, diese nicht zu zerkratzen.
- Gerät nicht in Wasser oder andere Flüssigkeiten tauchen und erst nach kompletter Abtrocknung wieder in Betrieb nehmen.